

*Manual do Usuário*



# Slim TAB

**Modelo 540**



## 1 Conhecendo seu painel

### 1.1 Botões e conexões

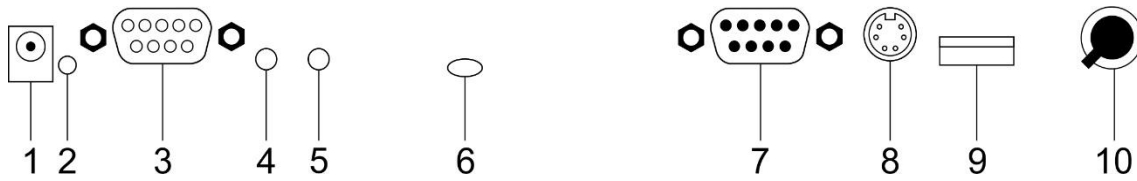

#### Legenda

1. Conector para fonte 7,5 Vcc 1 A  +
2. LED on
3. DB9 fêmea: Módulos externos ou conexão mestre escravo
4. Botão menu
5. Botão confirma
6. Sensor de temperatura interna (ambiente de instalação do painel)
7. DB9 Macho: Sensor de temperatura e módulos externos
8. Conector para teclado PS2
9. Conector para teclado USB
10. Ajuste de volume

#### 1.1.2 Função dos botões do painel

Botão menu	Acessa o menu do painel e Altera os valores dentro dos ajustes
Botão confirma	Entra nas opções dentro do menu e Confirma os valores dentro dos ajustes

### 1.2 Especificações técnicas

Tensão: 7,5 Vcc

Peso: 0,865 Kg

Potência: 8 W

Temperatura de trabalho: -15 a 60° C

Dimensões

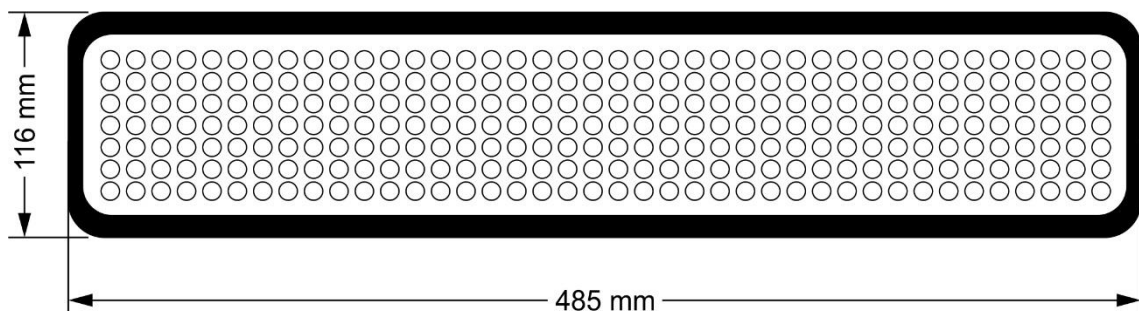

### 1.3 Periféricos (vendidos separadamente)

#### 1.3.1 Sensor de temperatura externa

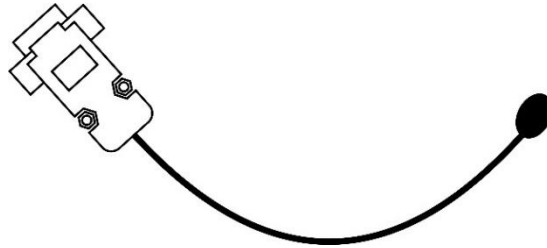

#### 1.3.2 Teclado Alfanumérico

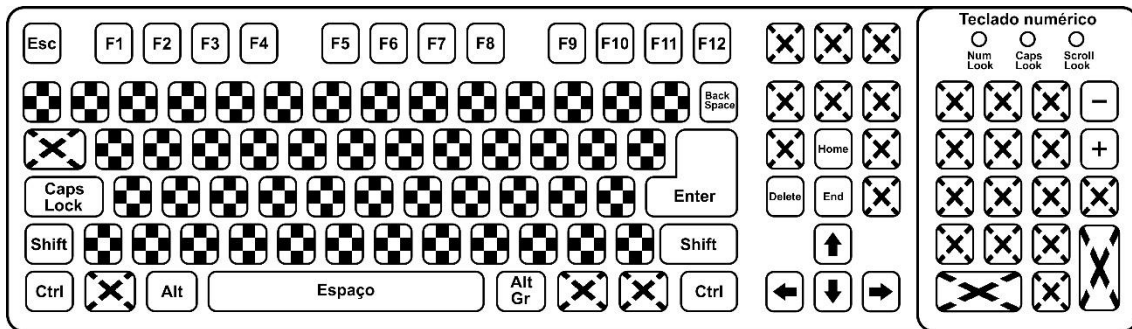

Legenda



Caracteres



Teclas não utilizadas

Veja as funções das teclas no item 3.1

#### 1.3.3 Teclado digitador Slim

##### Funções das teclas



### 1.3.4 Controle Wi



O controle Wi trabalha de formas diferentes, de acordo com o modelo do seu painel. Veja tabela de funções no guia rápido do seu produto.

### 1.3.5 Fonte de alimentação

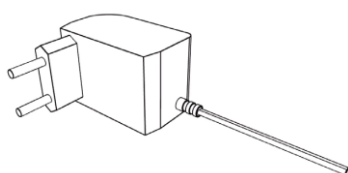

Entrada: 100 a 240 Vca 60 Hz

Plug: P4 2,1mm

Saída: 7,5 Vcc 1 A

Polaridade: 

## 2. Instalação

### 2.1 Onde instalar

O painel deve ser instalado:

- Distante de fontes de calor (fornos, fogões, chaminés, churrasqueiras, etc.);
- Onde não haja muitas vibrações mecânicas;
- Protegido de chuva e umidade
- Em ambientes onde a temperatura esteja entre -15°C e 60°C;

### 2.2 Instalação elétrica

- Para garantir a segurança do usuário e do painel, a instalação de tomada ou cabeamento em veículos devem ser feitos por profissional certificado.
- Não utilize outra fonte de alimentação a não ser a fornecida junto com o painel. A utilização de outras fontes pode causar queima do equipamento e perda total da garantia.
- Instale a fonte de alimentação em local protegido de chuva, respingos e umidade.
- Não modifique o tamanho do cabo da fonte de alimentação. Alterações nos cabos podem causar variações na tensão que danificam o equipamento e qualificam perda total da garantia.
- Evite usar “benjamins” (T), o uso deste tipo de equipamento pode causar mal contato e falhas no funcionamento do painel.
- Cuidado ao conectar os periféricos ao painel (teclado, fonte, etc.) certifique-se de que os conectores estejam na posição correta para que os terminais de conexão não sejam danificados.

### 2.3 Fixação do painel

O painel pode ser fixado de várias maneiras diferentes, de acordo com a aplicação.

### 2.3.1 Suporte com fixação por parafusos

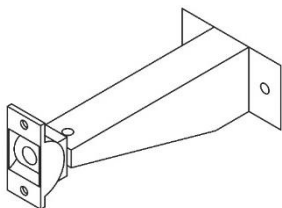

Esse suporte pode ser instalado em paredes, teto ou mesas, fixado com parafusos. O suporte permite ajustar o ângulo de instalação do painel para uma melhor visualização.

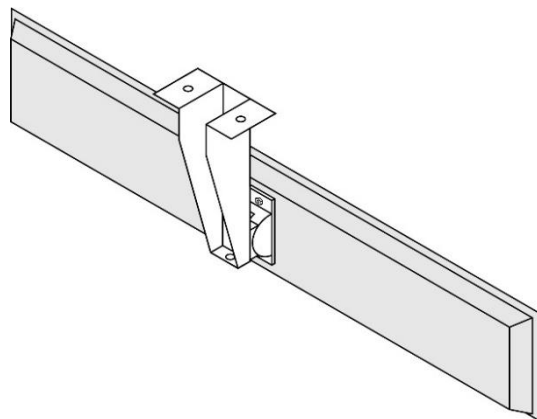
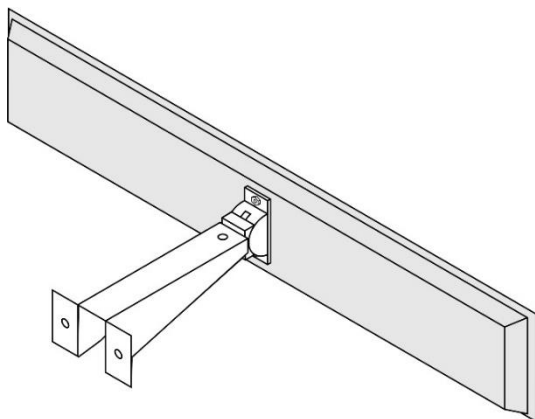

Para utilizar os parafusos do kit de fixação, faça os furos com uma broca 6 mm, ou utilize uma broca de acordo com o parafuso escolhido. A distância entre os furos é de 5,5 cm.

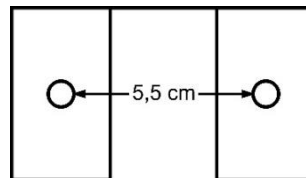

### 2.3.2 Suporte com fixação por ventosas (vendido separadamente)

O suporte com ventosas possibilita a instalação do painel em vidros, como para-brisas e janelas.

**Atenção:** A superfície de instalação deve ser lisa, vidros com estampas não oferecem uma boa aderência. Para garantir uma boa fixação é necessário limpar o local de instalação e as ventosas utilizando um pano umedecido com álcool.

#### Tipos de fixação

Fixação em para-brisas ou vitrines, onde **não** seja necessário ajuste de ângulo do painel

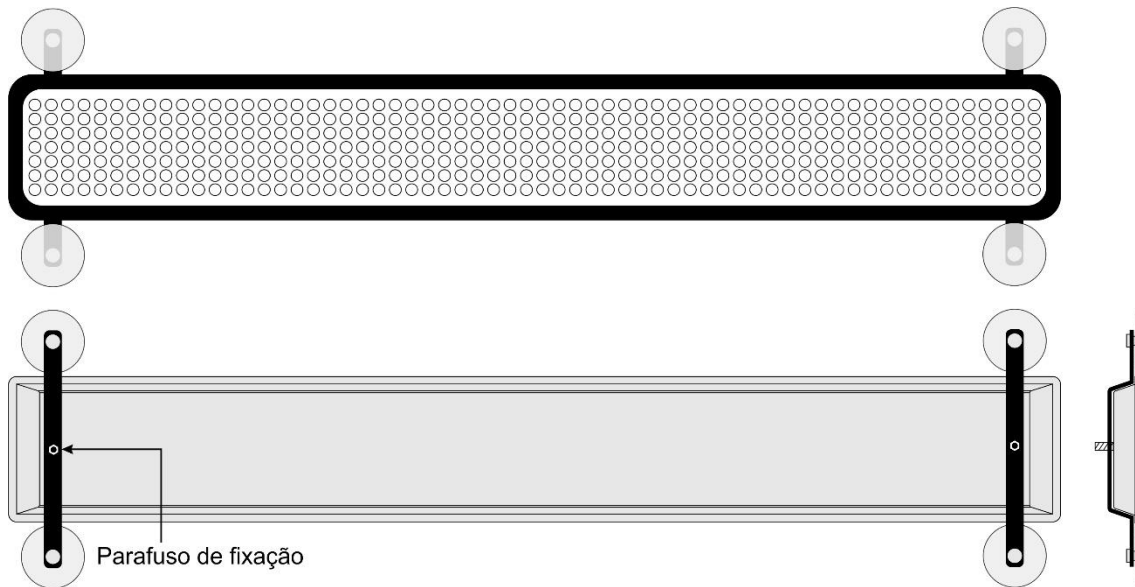

Instalações em vitrines, onde o suporte é instalado na parte de traz do painel

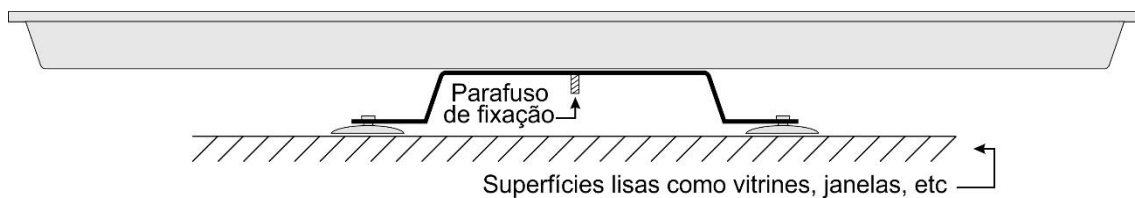

### Ajustes e configurações

O painel Slim TAB 748 possui memória que varia entre 2 a 9 atendimentos, de acordo com o modelo do painel, onde é possível programar individualmente por atendimento o toque sonoro, a letra que pode ser exibida junto da senha e vários controles, verifique seu guia de configurações importantes. Cada atendimento possui uma contagem de senhas individual.

### Escolher o tipo de toque sonoro

É possível programar um tipo de toque sonoro para cada atendimento do painel, no padrão de fábrica todos os atendimentos estão com o mesmo toque.

**Atenção:** Nos modelos Garçom e Guichê o som deve ser programado no atendimento 1

Para programar um toque:

1. Dê dois cliques no botão menu, o painel de exibirá "Sons"
2. Dê um clique no botão confirma, o painel exibirá "Atend 1"
3. Com cliques no botão menu escolha qual atendimento deseja alterar o toque (o funcionamento padrão ocorre no atendimento 1)
4. Depois de escolher atendimento desejado de um clique no botão confirma, o painel exibira "Som: e o Nº do toque atual" e começara a reproduzir o toque atual
5. Com cliques no botão menu escolha o toque desejado, note que a cada clique no botão menu o painel reproduz o toque correspondente.

6. Depois de escolher o toque desejado basta dar um clique no botão confirma para programa-lo no atendimento escolhido.

**Atenção:** É possível ajustar o volume do toque através de um botão rotativo na traseira do painel. Caso o toque esteja baixo ou não esteja audível, verifique o ajuste do volume.

### **Configurando impressora de senhas**

De acordo como o modelo do seu painel, é possível programa-lo para trabalhar em conjunto com a impressora de senhas GPTRONICS, para isso é necessário seguir os passos a seguir:

**Atenção:** Antes de iniciar esse processo desligue a impressora

1. Dê cliques no botão menu até o painel exibir “Avançado”
2. Dê um clique no botão confirma, o painel exibirá “Aj Brilho”
3. Dê cliques no botão menu até o painel exibir “Impressora”
4. Dê um clique no botão confirma, o painel exibirá “Aguardando impressora”
5. Na impressora, mantenha pressionado dois dos 4 botões de atendimento ativos e ligue a impressora
6. O painel exibirá “Recebendo”, e depois “Encerrado” confirmando a programação
7. Desligue a impressora e religue-a após 30 segundos.

**Observação:** A impressora de senhas é vendida separadamente. O painel não é compatível com impressoras de senhas de outros fabricantes.

### **Mudar a função do painel**

De acordo com a versão adquirida, o painel pode funcionar com funções diferentes, para isso basta alterar o código da seguinte maneira:

1. Dê cliques no botão menu até o painel exibir “Avançado”
2. Dê um clique no botão confirma, o painel exibirá “Aj Brilho”
3. Dê cliques no botão menu até o painel exibir “Mudar Func”
4. Dê um clique no botão confirma, o painel exibirá “Cancela”
5. Dê um clique no botão menu, o painel exibirá “Confirma”, dê um clique no botão confirma, o painel exibirá “00000000”
6. Utilize o botão menu para alterar e botão confirma para confirmar os valores, coloque o código de acordo com a função desejada.
7. A programação é finalizada após confirmar o último valor

**Informação importante:** Os códigos são encontrados no guia de configurações importantes que acompanha o painel.

### **Função mestre e escravo**

É possível programar vários painéis para trabalharem juntos exibindo os mesmos números. Para isso é necessário:

1. Interligar os painéis com um cabo específico (veja diagrama abaixo)
2. Deixar um painel como mestre, e os que irão copia-lo como escravo.
3. Mudar a função dos painéis que serão escravos programando o código 00000405 (Veja item: Mudar a função do painel)

Cabo de interligação mestre e escravo

- O cabo deve ser montado por profissional habilitado
- Monte o cabo utilizando conectores DB9 tipo MACHO
- O desenho mostra a parte **traseira** dos conectores
- Para ligar mais painéis escravos, continue a ligação em paralelo nos terminais 1 e 2

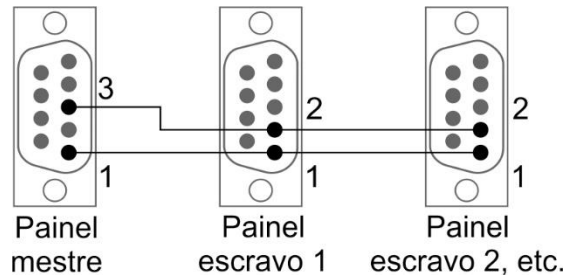

### Reset de controles

O reset de controles apaga todos controles, teclados e impressora programados na memória do painel. Para executar o reset faça o processo a seguir:

1. Dê cliques no botão menu até o painel exibir “Avançado”
2. Dê um clique no botão confirma, o painel exibirá “Aj Brilho”
3. Dê cliques no botão menu até o painel exibir “Reset Ctrl”
4. Dê um clique no botão confirma, o painel exibirá “Cancela”
5. Dê um clique no botão menu, o painel exibirá “Confirma”, dê um clique no botão confirma para confirmar o comando de reset dos controles

### Reset do painel

O reset do painel além de fazer o reset de controles também restaura as configurações do painel, porém as mensagens digitadas não serão apagadas.

1. Dê cliques no botão menu até o painel exibir “Avançado”
2. Dê um clique no botão confirma, o painel exibirá “Aj Brilho”
3. Dê cliques no botão menu até o painel exibir “Reset Painel”
4. Dê um clique no botão confirma, o painel exibirá “Cancela”
5. Dê um clique no botão menu, o painel exibirá “Confirma”, dê um clique no botão confirma para confirmar o comando de reset do painel

### 3. Programação de mensagens no painel

A memória do painel é dividida em 7 páginas (de **F1** a **F7**), onde dentro de cada página podem ser escritas mensagens com infinitas linhas e mais de 1000 caracteres cada.

Os efeitos são inseridos nas mensagens através das linhas, ou seja, em cada linha é possível colocar um efeito de entrada e um efeito de saída da mensagem, assim todas as palavras que estiverem em uma mesma linha receberam os mesmos efeitos. Acompanhe na imagem:



Página 1

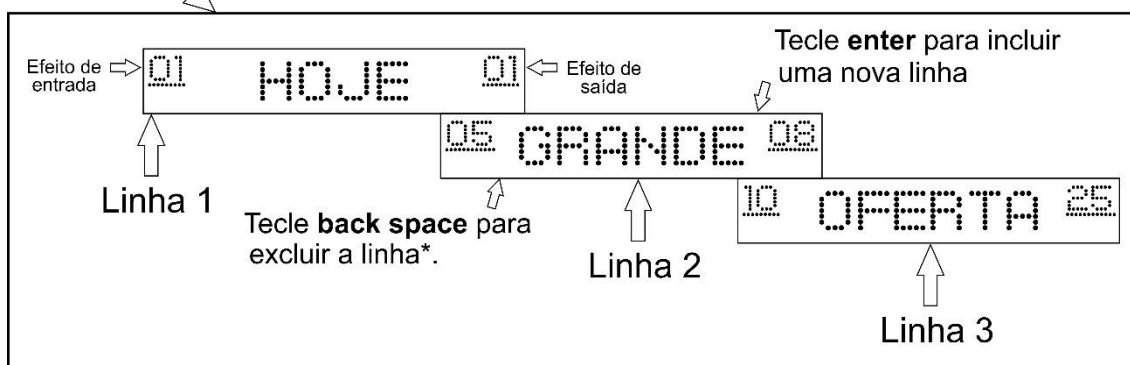

\*Ao excluir uma linha, a mensagem nela digitada passará para linha anterior. Em nosso exemplo a **linha 1** exibiria: HOJE GRANDE

### 3.1 Funções das teclas do teclado

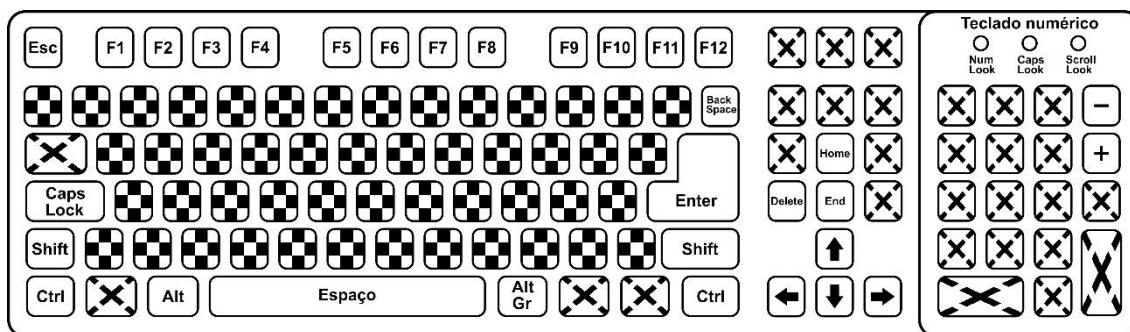

Legenda



Caracteres



Teclas não utilizadas

**Esc:** Alterna entre os modos de **Exibição** e **Edição** (veja item 3.4)

**F1 a F7:** Escolhe a página a ser exibida

**No modo de exibição**

**F9 a F12:** Agrupa várias páginas para exibição (veja item 3.3)

**V:** Enquanto pressionada é possível ajustar a velocidade do painel com as teclas e do teclado numérico (veja item 3.12)

**No modo de edição**

**Alt + nº de 1 a 47:** Escolhe o efeito de entrada

**Alt Gr + nº de 1 a 47:** Escolhe o efeito de saída

**Ctrl + ou** : Insere um desenho no texto (veja item 3.10)

**Shift + Del:** Apaga a linha atual

**Ctrl + Alt + Del:** Apaga a **página** atual

**Backspace:** Apaga o caractere a esquerda do cursor

**Delete:** Apaga o caractere a direita do cursor



**Caps Lock:** Alterna a escrita entre letras maiúsculas e minúsculas



**Shift:** Se mantida pressionada durante a digitação do texto alterna a escrita entre letras maiúsculas e minúsculas, ou escolhe caracteres secundários das teclas

**Enter:** Passa para a próxima linha (veja item 3)

**Espaço:** Insere um espaço no texto

**Shift + espaço:** Insere uma coluna de espaço no texto (para ajustes e centralização)

**Setas**  e  : Movimentam o cursor para edição do texto

**Setas**  e  : Mudam as linhas de edição dentro de uma página

**Home:** Move o cursor para o início da linha

**End:** Move o cursor para o final da linha

**Aviso:** Ao conectar o teclado as luzes de Num Lock, Caps Lock e Scroll Lock irão piscar sinalizando que o teclado foi conectado. Durante a utilização do painel elas se mantêm apagadas mesmo se as teclas correspondentes forem pressionadas.

### 3.2 Paginação e linhas



A paginação é um sistema onde a memória é dividida em sete páginas. Em cada uma delas é possível digitar um texto diferente com mais de 1000 caracteres. Isto facilita a troca das mensagens a serem exibidas no painel, eliminando a necessidade de digitar um novo texto toda vez que se desejar mudar a mensagem.

Ao ser ligado pela primeira vez o painel irá direto para a página 1, para fazer a mudança de página, pressione qualquer uma das teclas de **F1** a **F7**, onde **F1** corresponde à página 1, **F2** corresponde à página 2 e assim sucessivamente.

Dentro de cada página é possível escolher efeitos diferentes para cada parte da mensagem, para isso é necessário escrever cada parte em linhas separadas, de modo que todas as palavras que estiverem em uma mesma linha receberão os mesmos efeitos.

Dentro de uma página é possível escrever diversas linhas, semelhante a um editor de texto como o Microsoft Word® (programa de computador), pois os comandos são:

- Iniciar digitação na próxima linha
  1. Posicione o cursor no final da linha
  2. Tecele Enter
  
- Passar uma parte do texto para próxima linha
  1. Posicione o cursor no início da parte do texto que se deseja passar para próxima linha
  2. Tecele Enter
  
- Voltar um texto para linha anterior
  1. Posicione o cursor no início da linha
  2. Tecele Back Space

Para navegar entre as linhas digitadas em uma página utilize as setas  e  do teclado.

### 3.3 Sistema multipáginas

O sistema multipáginas permite escolher várias páginas para serem exibidas no painel ao mesmo tempo e em sequência.

As teclas de **F9** a **F12** são multipáginas, onde é possível programar as páginas que serão exibidas e a sequência de exibição.

Para programar, basta manter pressionada a tecla referente a multipágina desejada (de **F9** a **F12**) e teclar na sequência a páginas que deseja exibir ou deixar de exibir.

## Exemplo

Para programar a página **F10** para exibir as páginas **F1**, **F5** e **F7**:

1. No modo de execução mantenha pressionada a tecla **F10**, o painel exibirá as páginas programadas na página **F10**. Por exemplo, **F10=1**, isso significa que a página 1 já está programada.
2. Teclasse as teclas **F5** e **F7**, o painel exibirá **F10=1 5 7**, mostrando que as páginas 1, 5 e 7 estão programadas na **F10**.

Nesse mesmo exemplo, para deixar de exibir a página **F5**:

1. Mantenha pressionada a tecla **F10**, o painel exibirá **F10=1 5 7**
2. Teclasse F5, o painel exibirá **F10=1 7**, mostrando que agora apenas as páginas 1 e 7 serão exibidas.

Note que dentro da programação de uma multipágina, basta teclar a tecla correspondente da página (de **F1** a **F7**) para que ela seja ou deixe de ser exibida.

## 3.4 Modo de exibição e edição

**Modo de exibição:** Onde se visualiza a mensagens digitadas. Este é o modo padrão de funcionamento, onde as mensagens programadas são exibidas.

**Modo de edição:** Onde se digita as mensagens que serão exibidas no painel

Para entrar e sair do modo de Edição, utilize a tecla **Esc**. Ao teclar o Esc, a página que será editada é a mesma que estava sendo exibida no painel.

## 3.5 Digitação de um texto

Com o teclado plugado no painel:

1. Teclasse o número da página (de **F1** a **F7**) que se deseja inserir um texto.
2. Teclasse **Esc** para entrar no modo de edição
3. Em seguida digite o texto, e insira os efeitos e as funções que desejar, conforme instruções dos 3.6 a 3.10
4. Teclasse **Esc** para sair do modo de edição.

Os textos são salvos automaticamente conforme vão sendo digitados.

## 3.6 Escolha da fonte

É possível escolher 4 fontes de tamanhos diferentes para escrever a sua mensagem. Para escolher a fonte, no modo de edição digite os seguintes comandos:

Comando utilizado	Fonte correspondente	Visualização no painel
Ctrl + 1	Fonte L1	
Ctrl + 2	Fonte L2	
Ctrl + 3	Fonte L3	
Ctrl + 4	Fonte L4	

**Atenção:** O caractere de indicação da fonte atual (L1, L2, L3, L4) aparece apenas no modo de edição.

O painel assumirá a fonte escolhida após o caractere de indicação de fonte.

É possível utilizar várias fontes em uma mesma linha, basta digitar o comando da fonte desejada no momento em que se desejar fazer a alteração.

### 3.7 Inserir Efeito

Os efeitos de entrada e saída são programados por linhas dentro de uma página, ou seja, uma vez programados os efeitos em uma linha, todas as palavras que estão nela receberão os mesmos efeitos.

No modo de edição o efeito atual é exibido nas extremidades do painel, como na imagem a seguir:

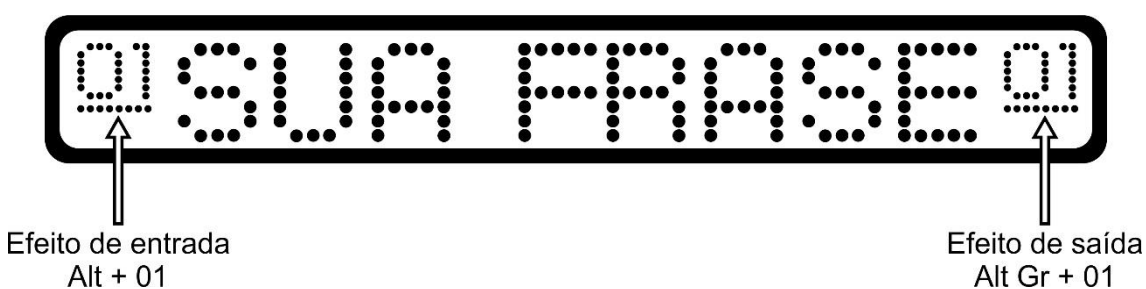

Para inserir um efeito de **entrada**:

- No modo de edição, Mantenha pressionado **Alt** e digite o N° do efeito

Para inserir um efeito de **saída**:

- No modo de edição, Mantenha pressionado **Alt Gr** e digite o N° do efeito

Lista de efeitos					
Nº	Nome	Nº	Nome	Nº	Nome
1	Rola direita	17	Pisca	33	Coração
2	Rola esquerda	18	Come come	34	Tartaruga
3	Abre cortina	19	Tesoura	35	Tanque de guerra
4	Acendendo da direita	20	Trator	36	Caminhão
5	Acendendo da esquerda	21	Aspirador de pó	37	Roda
6	Aparece	22	Hélice	38	Passarinho
7	Aparece de baixo	23	Carro	39	Pintor
8	Aparece de cima	24	Caneta	40	Ovni
9	Aparece de cima	25	Cachorro	41	Furadeira
10	Desce	26	Avião atirando	42	Xícara
11	Fecha cortina	27	Avião passageiros	43	Cobra
12	Tiros laser	28	Helicóptero	44	Baleia
13	Esmacece	29	Trem	45	Barata
14	Sobe	30	Moto	46	Sapatos
15	Escorrega letras	31	Peixe	47	Martelo
16	Tetris horizontal 2	32	Pessoa		

**Importante:** É necessário criar uma nova linha para cada parte da mensagem que se deseja colocar um efeito diferente. Na imagem acima, para que as palavras **SUA** e **FRASE** fiquem com efeitos diferentes é necessário escrever cada uma das palavras em uma linha diferente.

### 3.8 Inserir hora, data e temperatura

Para inserir as funções de relógio, data e temperatura, utilize os seguintes comandos no modo de edição:

Comando utilizado	Função correspondente	Visualização no painel	
		Modo Edição	Modo Exibição
Ctrl + H	Relógio com segundos		12:00:35
Ctrl + R	Relógio com data		12:00 15.04
Ctrl + X	Relógio com Temperatura Interna		12:00 25 °C
Ctrl + F	Relógio com temperatura Externa <sup>1</sup>		12:00 25 °C
Ctrl + B	Relógio grande, sem segundos		
Ctrl + D	Dia da semana com data		TER 15/ 04
Ctrl + J	Data completa, com ano		15/ 04/ 14
Ctrl + T	Temperatura interna, com casa decimal		25,7 °C
Ctrl + E	Temperatura externa <sup>1</sup> , com casa decimal		25,7 °C
Ctrl + K	Temperatura interna, Grande		
Ctrl + L	Temperatura externa <sup>1</sup> , Grande		

<sup>1</sup> Para medições de temperatura externa é necessário um sensor de temperatura externa, vendido separadamente.

### 3.9 Saudação Automática

O painel está equipado com a função de saudação automática de acordo com o horário. Para inserir a saudação na sua mensagem basta utilizar o comando **Ctrl + S** no modo de edição, dessa forma o painel mostrará: BOM DIA, BOA TARDE ou BOA NOITE de acordo com o horário.

**Exemplo:** Você deseja programar o seu painel da seguinte maneira: “Saudação” Seja bem-vindo a minha loja!

Programa da seguinte forma:

- 1- Na página desejada tecle **Esc** para entrar no modo de edição
- 2- Digite **Ctrl + S**, o painel exibirá indicando que a função de saudação automática foi inserida
- 3- Digite Seja bem-vindo a minha loja
- 4- Tecle **Esc** para sair do modo de edição e visualizar a sua mensagem

Atenção: Para que essa função funcione corretamente o relógio deve estar ajustado.

### 3.10 Inserir desenho no texto

É possível inserir desenhos em qualquer local do texto utilizando o teclado da seguinte forma:

No modo de edição, posicione o cursor no local onde se deseja inserir o desenho, depois mantenha pressionada a tecla **Ctrl** e utilize as teclas ou para selecionar um dos desenhos contidos na memória do painel, depois de escolher basta soltar a tecla **Ctrl** e o desenho já estará incluso no texto.

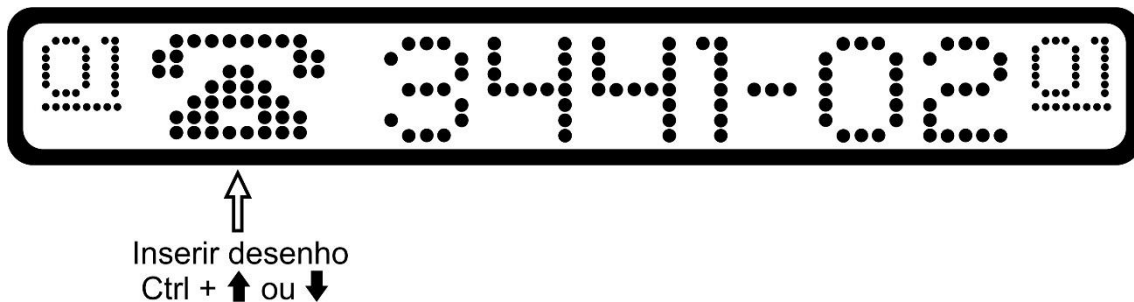

### 3.11 Apagar todo o texto de uma linha ou página

Para apagar todo o texto da **Linha** atual, pressione ao mesmo tempo as teclas **Shift+Del**

Para apagar todo o texto da **Página** atual, ou seja, apagar todas as linhas da página, pressione ao mesmo tempo as teclas **Ctrl + Alt + Del**.

### 3.12 Controle de velocidade

Para ajustar a velocidade de execução dos textos, efeitos e funções, no modo de exibição deve-se manter pressionada a tecla **V** e utilizar as teclas **+** e **-** do teclado numérico para aumentar ou diminuir a velocidade. Uma vez feito o ajuste, todas as páginas de programação, efeitos e funções serão ajustadas.

### 3.13 Controle de brilho

O painel possui controle automático de brilho, mesmo assim é possível fazer um ajuste de acordo com as preferências do usuário.

Esse ajuste pode ser feito através dos botões menu e confirma do painel da seguinte forma:

1. Dê cliques no botão menu até o painel exibir “Avançado”
2. Dê um clique no botão confirma, o painel exibirá “Aj Brilho”
3. Dê um clique no botão confirma, o painel exibirá “**Brilho: e o ajuste atual**”
4. Com cliques no botão menu selecione o ajuste desejado, de 000 a 250, depois clique no botão confirma para salvar a configuração.

**Importante:** Caso coloque o ajuste em 000 o painel assumirá o brilho **mínimo** e desligará o modo automático.

Caso coloque o ajuste em 250 o painel assumirá o brilho **máximo** e desligará o modo automático.

Como o painel possui ajuste automático, é normal que o mesmo altere sua luminosidade com o acendimento de lâmpadas ou incidência de luminosidade em seu visor.

### 3.14 Ajuste de hora e data

Para ajustar o relógio utilize os botões menu e confirma do painel da seguinte maneira:

1. Dê cliques no botão menu até o painel exibir “Avançado”
2. Dê um clique no botão confirma, o painel exibirá “Aj Brilho”
3. Dê um clique no botão menu, o painel irá exibir “**Ajust Hora**”
4. Dê um clique no botão confirma, o primeiro ajuste será o dia da semana, utilize o botão menu para alterar o dia da semana até o dia desejado

5. Utilize o botão confirma para confirmar a programação
6. Utilizando os botões menu para alterar e confirma para confirmar, ajuste a hora, os minutos, o dia, o mês e o ano

Após ajustar o último item que é o ano e apertar o botão confirma, o painel salvará os ajustes e voltará para o modo de exibição.

#### 4. Exemplos de programação

##### Exemplo 1

Para exibir a mensagem “MEU QUERIDO CAMINHÃO”

- 1- Utilize as teclas de F1 a F7 para escolher a página onde a mensagem será digitada
- 2- Tecele **Esc** para editar a página
- 3- Tecele **Ctrl+Alt+Del** para limpar a página
- 4- Digite a frase “MEU QUERIDO CAMINHÃO”
- 5- Pressione **Esc** para sair do modo de edição e começar a exibir a mensagem, como nenhum efeito foi programado a mensagem irá apenas rolar no painel.

##### Exemplo 2

Para exibir a palavra “AMOR” e colocar o efeito **coração** para entrada e o efeito **aspirador de pó** para saída, no modo de edição:

- 1- Digite a palavra “AMOR”
- 2- Digite “**Alt + 33**” para inserir o efeito **coração** e depois “**Alt Gr + 21**” para inserir o efeito **aspirador de pó**
- 3- Pressione **Esc** para sair do modo de edição e começar a exibir a mensagem

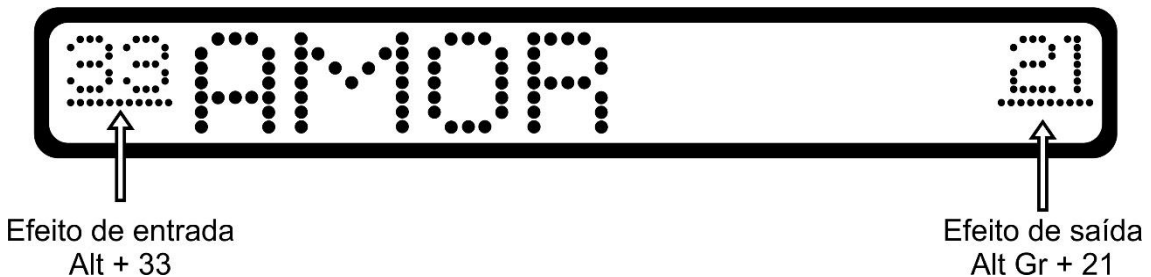

##### Exemplo 3

Para escrever a palavra “MINHA” com efeito rolar e a palavra “PIZZARIA” com o efeito **come-  
come** na entrada e o efeito **caminhão** na saída, no modo de edição:

- 1- Digite a palavra “MINHA”, ela irá apenas rolar no painel
- 2- Tecele **Enter** para passar a digitação para próxima linha
- 3- Escreva a palavra “PIZZARIA”
- 4- Digite “**Alt + 18**” para inserir o efeito **come-  
come** e depois “**Alt Gr + 36**” para inserir o efeito **caminhão**

5- Pressione **Esc** para sair do modo de edição e começar a exibir a mensagem

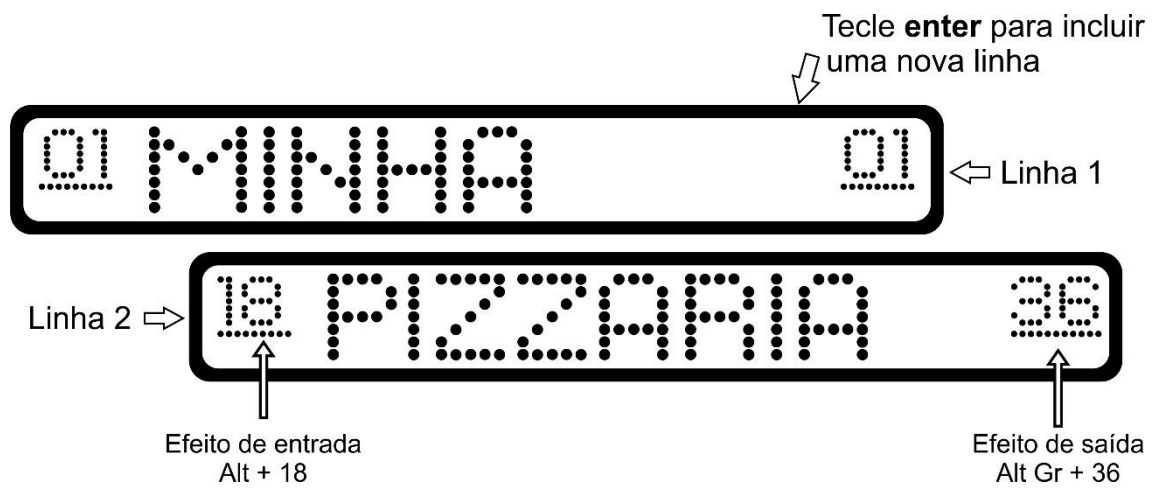

A GPTRONICS e toda sua equipe de colaboradores agradece a preferência!