

Guia prático de apresentação e utilização

print601

— IMPRESSORA DE SENHAS —

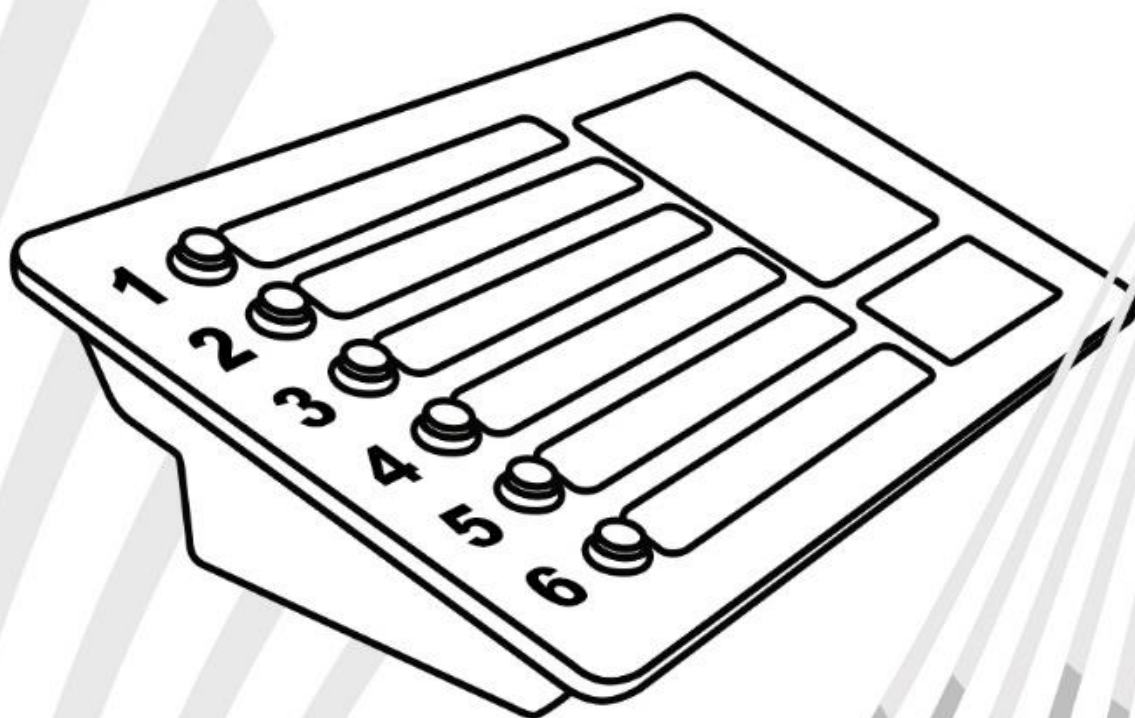

Sumário

1. Conhecendo a impressora.....	2
1.1 Botões e conexões	2
1.2 Especificações técnicas.....	2
1.3 Periféricos	2
1.3.1 Cabo de alimentação.....	2
1.3.2 Suporte de parede (opcional)	2
1.3.3 Suporte tipo totem (opcional).....	3
1.3.4 Cabo de configuração (opcional).....	3
2. Instalação.....	3
2.1 Onde instalar	3
2.2 Instalação elétrica.....	3
2.3 Fixação da impressora	3
3. Ligando a impressora	4
4. Zerando as senhas	4
5. Trocando a bobina de senhas	4
6. Configuração da impressora	4
6.1 Utilizando o software Configurações da Impressora	5
7. Relatórios e ajustes da impressora.....	5
7.1 Botão 1 – Relatório Geral.....	6
7.2 Botão 2 – Relatório por Dia da Semana.....	6
7.3 Botão 3 – Relatório por Faixa de Horário	6
7.4 Botão 4 – Zerar os dados de relatório.....	6
7.5 Botão 5 – Ajuste de Hora	6
7.6 Botão 6 – Ajuste de Data	6

1. Conhecendo a impressora

A Print 601 é um modelo de impressora de senhas fabricado para funcionamento de até 6 atendimentos, trabalhando em conjunto com um painel da linha GPTRONICS e com auxílio de software GPSenha ou de controles sem fio.

1.1 Botões e conexões

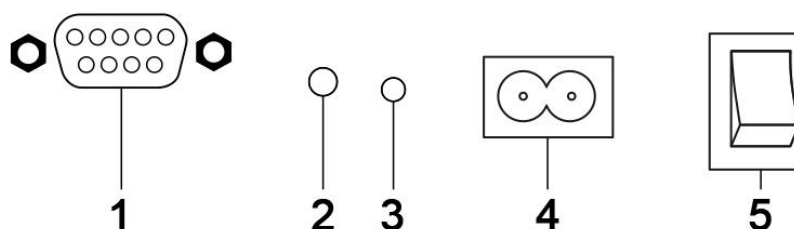

Legenda

- | | |
|--|----------------------------|
| 1. Entrada para cabo de configuração da impressora | 3. LED on (status) |
| 2. Botão não utilizado | 4. Conector de alimentação |
| | 5. Botão on/off |

1.2 Especificações técnicas

Tensão: 90 ~ 240 VAC
Potência: 50 W

Peso: 1,300 kg
Temperatura de trabalho: -15 a 60° C

Dimensões:

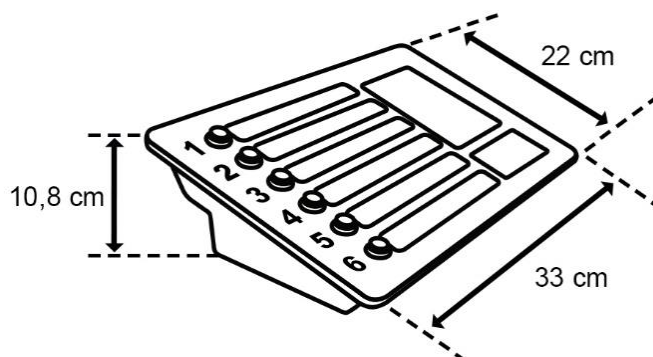

1.3 Periféricos

1.3.1 Cabo de alimentação

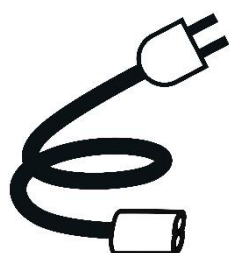

1.3.2 Suporte de parede (opcional)

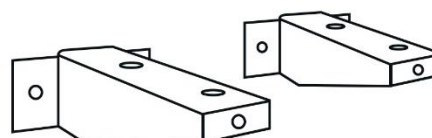

1.3.3 Suporte tipo totem (opcional)

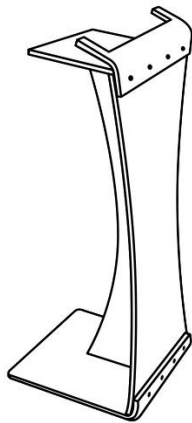

1.3.4 Cabo de configuração (opcional)

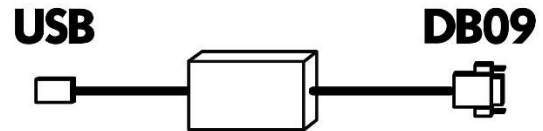

2. Instalação

2.1 Onde instalar

A impressora deve ser instalada:

- Distante de fontes de calor (fornos, fogões, chaminés, churrasqueiras, etc.);
- Onde não haja muitas vibrações mecânicas;
- Protegido de chuva e umidade;
- Em ambientes onde a temperatura esteja entre -15°C e 60°C.

2.2 Instalação elétrica

- Para garantir a segurança do usuário e do aparelho, a instalação de tomada ou passagem de fiações devem ser feitos por profissional certificado.
- Não modifique o tamanho do cabo de alimentação. Alterações nos cabos podem causar variações na tensão que danificam o equipamento e qualificam perda total da garantia.
- Evite usar “benjamins” (T), o uso deste tipo de equipamento pode causar mal contatoo falhas no funcionamento da impressora.
- Cuidado ao conectar os periféricos à impressora. Certifique-se de que os conectores estejam na posição correta antes da conexão para que não danifique os terminais.

2.3 Fixação da impressora

A impressora pode ser fixada de três formas, representadas de forma ordenada abaixo: em cima de algum móvel, com o suporte de parede ou com o suporte tipo totem.

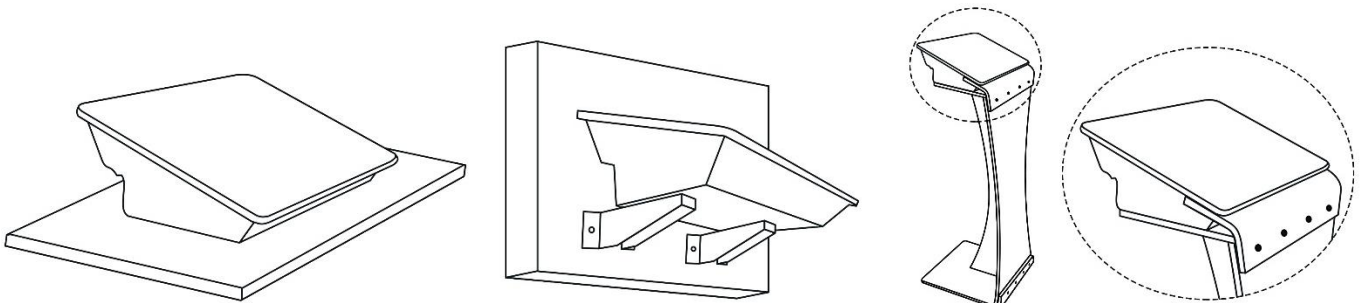

3. Ligando a impressora

Ligue a impressora somente quando o sistema GPSenha estiver aberto no servidor e/ou o painel de senhas estiver ligado.

4. Zerando as senhas

Para zerar as senhas dos atendimentos, desligue a impressora e siga as etapas:

1. Ligue a impressora com os botões 1 e 2 pressionados simultaneamente, aguarde o bip e desligue a impressora.
2. Ao ligar novamente, os atendimentos já estarão zerados. É normal que a impressora zere todos os atendimentos ao fim do dia, pois esta opção costuma vir de fábrica, e é possível alterá-la no software “Configuração da Impressora” (veja item 6).

5. Trocando a bobina de senhas

Quando o papel da impressora acabar, serão emitidos bips com 2 toques e uma mensagem será exibida na tela do software GPSenha (caso esteja utilizado o software) até que a impressora seja reabastecida. Para a troca da bobina, siga as orientações abaixo.

1 Posicione o rolo de senhas de acordo com a ilustração abaixo

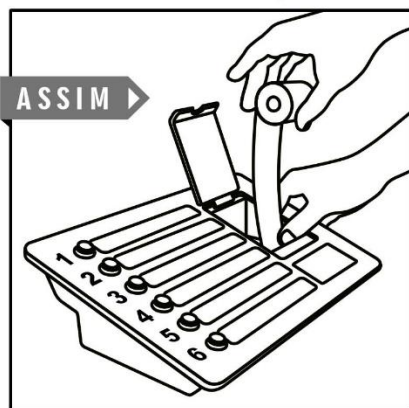

2 O papel deverá ser inserido na lateral interna da impressora que o puxará automaticamente

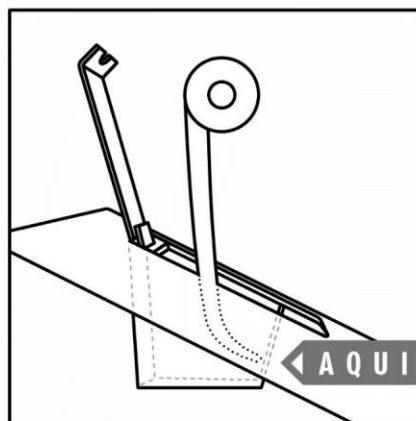

Obs: Caso a impressora continue bipando após a troca de papel, entre em contato com o suporte técnico.

6. Configuração da impressora

Para alterar qualquer configuração da impressora, como texto, logotipo e faixas de números dos atendimentos, é necessário conectá-la a um computador utilizando o cabo de configuração citado no item 1.3.4 (vendido separadamente) e abrir o software “Configurações da Impressora”, que se encontra no CD enviado junto com a impressora.

6.1 Utilizando o software Configurações da Impressora

O software “Configurações da Impressora” permite realizar todas as configurações, incluindo nomenclaturas dos atendimentos, letras, logomarca a ser exibida nas senhas impressas, e muito mais.

The screenshot shows the 'Configurações da impressora GPTRONICS - v.2.0' window. It is divided into several sections:

- Configuração de logomarca:** Includes an 'Abrir imagem' button, a 'Contraste' slider, and a 'Zoom' slider. A callout box points to the 'GPTRONICS' logo with the text: 'SELECIONA UMA NOVA LOGOMARCA A PARTIR DE UM ARQUIVO NO COMPUTADOR'.
- Opções:** A list of checkboxes for 'Imprimir data e hora', 'Zerar senhas todos os dias', 'Emitir bip ao imprimir', 'Econômico', and 'Imprime 2 vias'. There are also radio buttons for 'Corte do papel' (Corte parcial, Corte total). A callout box points to this section: 'OPÇÕES PERSONALIZADAS DA SENHA IMPRESSA (RECOMENDA-SE O CORTE PARCIAL)'.
- Pré-visualização da senha (ilustrativa):** Shows a sample receipt with the GPTRONICS logo, 'ATENDIMENTO 1', 'Aguarde para ser atendido', 'SENHA A00', and the date/time '16/05/2017 11:45:35'. A callout box points to it: 'PRÉVIA DA CONFIGURAÇÃO DAS SENHAS'.
- Configurações de texto do atendimento/botão 1:** Includes a table for 'Texto antes da senha' (containing 'ATENDIMENTO 1') and 'Texto depois da senha' (containing 'Obrigado pela preferência'). A callout box points to the 'Texto antes da senha' field: 'CONFIGURA O TEXTO IMPRESSO ANTES DA SENHA'. Another callout box points to the 'Texto depois da senha' field: 'CONFIGURA O TEXTO IMPRESSO DEPOIS DA SENHA'.
- Atendimentos:** A list of six attendances (Atendimento 1 to 6) with radio buttons. A callout box points to 'Atendimento 1': 'SELECIONA O ATENDIMENTO EM QUE SERÃO FEITAS AS CONFIGURAÇÕES'.
- Botões de Ação:** 'Abrir', 'Salvar', 'Compatibilizar com Sistema Aqilize', 'Ajustar hora e data', and 'Enviar configurações'. Callout boxes point to these buttons:
 - 'Abrir': 'ABRE UMA CONFIGURAÇÃO PRÉ-SALVA'
 - 'Salvar': 'SALVA AS CONFIGURAÇÕES DA IMPRESSORA'
 - 'Compatibilizar com Sistema Aqilize': 'ALTERA AS CONFIGURAÇÕES PARA PAINEL AGILIZE'
 - 'Ajustar hora e data': 'AJUSTA HORA E DATA DA IMPRESSORA DE ACORDO COM O COMPUTADOR'
 - 'Enviar configurações': 'ENVAIA AS CONFIGURAÇÕES PARA A IMPRESSORA'
- Logomarca Preview:** A callout box points to the logo area: 'PRÉVIA DA LOGOMARCA COM OPÇÃO DE INCLUIR OU REMOVER DAS SENHAS'.
- Individual Adjustments:** A callout box points to the 'Sequência - Atend./botão' section: 'REALIZA AJUSTES INDIVIDUAIS DO ATENDIMENTO SELECIONADO AO LADO'.

É possível efetuar uma configuração sem que ela seja imediatamente enviada para a impressora. Ao concluir, deve-se clicar em “Salvar”, salvando como um arquivo no computador. Para que essa configuração seja transferida à impressora, deve-se abrir o software, clicar em “Abrir”, selecionar o arquivo da configuração e em seguida clicar em “Enviar configurações”.

7. Relatórios e ajustes da impressora

Para ajustes e relatórios, desligue a impressora por 10 segundos e a ligue com um dos botões abaixo pressionado para a função pretendida.

7.1 Botão 1 – Relatório Geral

O relatório geral fornece o número de senhas retiradas desde o primeiro funcionamento da impressora ou desde a última vez em que os dados foram zerados (veja item 7.4). Os números são mostrados de forma geral e diferenciado por cada um dos 6 atendimentos, e além disso, mostra também as datas com o maior e menor número de senhas por atendimento e também o período de análise.

7.2 Botão 2 – Relatório por Dia da Semana

O relatório por dia da semana demonstra o número de senhas retiradas por cada dia da semana desde o primeiro funcionamento da impressora ou desde a última vez em que os dados foram zerados (veja item 7.4). Além de mostrar a quantidade de senhas por dia da semana, também informa o dia com maior e menor número de senhas e também o período de análise.

7.3 Botão 3 – Relatório por Faixa de Horário

O relatório por faixa de horário mostra o número de senhas retirada durante todo o dia por cada atendimento a cada hora (07h00 às 7h59, 8h às 8h59, etc) desde o primeiro funcionamento da impressora ou desde a última vez em que os dados foram zerados (veja item 7.4). Além de detalhar a quantidade por cada faixa de horário, o relatório informa qual o horário com maior e menor número de senhas e também o período de análise.

7.4 Botão 4 – Zerar os dados de relatório

Ao acessar o ajuste do botão 4, todos os dados serão zerados, iniciando uma nova contagem do número de senhas dos relatórios anteriores (itens 7.1, 7.2 e 7.3).

7.5 Botão 5 – Ajuste de Hora

O ajuste de hora pode ser feito na própria impressora, com o auxílio dos seis botões de atendimento. Ao entrar no ajuste, será impressa a hora atual com as orientações para configuração (abaixo) e também os novos horários ajustados. Ao término, aguarde para a confirmação do ajuste.

Botão 1 – Aumenta uma hora

Botão 2 – Diminui uma hora

Botão 3 – Aumenta um minuto

Botão 4 – Diminui um minuto

Botão 5 – Aumenta um segundo

Botão 6 – Diminui um segundo

7.6 Botão 6 – Ajuste de Data

O ajuste de data pode ser feito na própria impressora, com o auxílio dos seis botões de atendimento. Ao entrar no ajuste, será impressa a data atual com as orientações para ajuste (abaixo) e também as novas datas ajustadas. Ao término, aguarde para a confirmação do ajuste.

Botão 1 – Aumenta um dia

Botão 2 – Diminui um dia

Botão 3 – Aumenta um mês

Botão 4 – Diminui um mês

Botão 5 – Aumenta um ano

Botão 6 – Diminui um ano

print601

— IMPRESSORA DE SENHAS —

The logo for GPTRONICS features a stylized, black, swooping graphic above the word "GPTRONICS" in a bold, italicized, sans-serif font.

A GPTRONICS disponibiliza uma equipe altamente treinada e qualificada para atender seus consumidores.

 (18) 34410248

 sac@gptronics.com.br

Horário de Atendimento:

*08:00 às 18:00h
Segunda à sexta-feira*

Av. José Ferreira Batista, 2445 Jd. Ipanema / CEP: 16052-000 / Araçatuba - SP